

ガス検知警報装置用 毒性ガス検知部

KD-12D型

取扱説明書

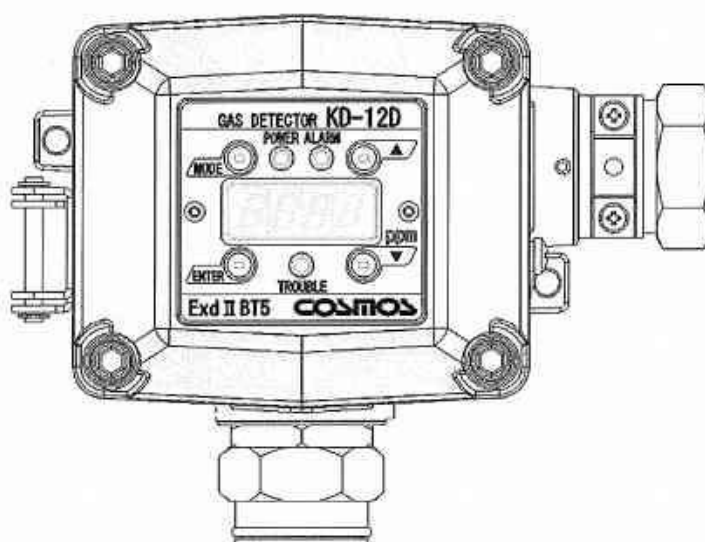

- ・この取扱説明書は、必要なときにすぐに取り出して読めるよう、できる限り身近に大切に保管してください。
- ・この取扱説明書をよく読んで理解してから正しくご使用ください。
- ・この取扱説明書は標準仕様が記載されています。お客様個別の仕様がある場合は別途、納入仕様書をご覧ください。



新コスモス電機株式会社

取扱説明書管理番号
GAD-083-02
2011年9月作成

・各部の名称とはたらき

⇒P4~P6

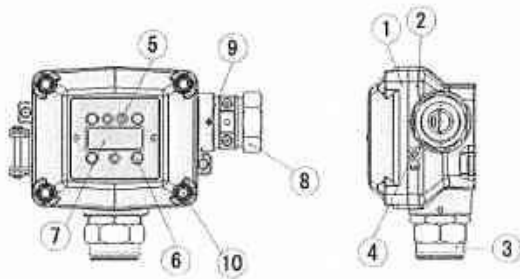

・ガスセンサ交換方法

⇒P20~P21

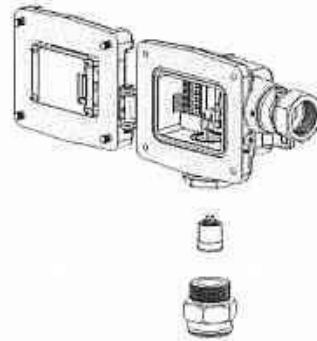

・配線・接続方法

⇒P11~P14

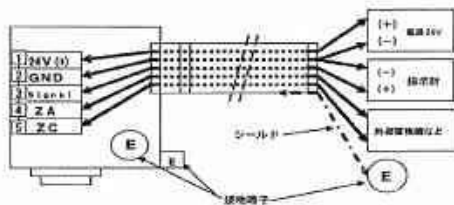

・各モードでの表示と動作

⇒P17

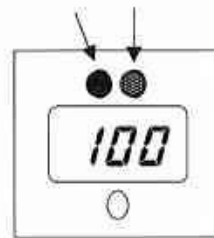

・保守点検と操作方法

⇒P19~P27

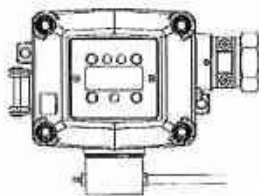

・故障とお考えになる前に

⇒P28

目次



1. はじめに.....	1
2. 正しくお使いいただくために.....	2
3. 包装内容物.....	3
4. 外形寸法と各部の名称.....	4
4-1. 本体各部の名称.....	4
4-2. 表示部・操作部の名称.....	5
4-3. 端子台接続部の名称.....	6
5. 取り付け.....	7
5-1. 取り付け方法.....	7
5-2. 取り付け位置の例.....	9
5-3. オプション品の取り付け.....	10
6. 配線方法.....	11
6-1. 配線工事について.....	11
6-2. 配線および接続.....	12
7. ご使用になる前に.....	15
8. 起動時(初期遅延)の表示について.....	16
9. 各モードでの表示と動作.....	17
10. トラブル警報.....	18
11. 保守点検と操作方法.....	19
11-1. 日常点検と定期点検.....	19
11-2. センサ交換方法.....	20
11-3. 校正方法.....	22
(メンテナンスモード).....	22
(ゼロ調整).....	23
(スパン粗調整).....	24
(スパン微調整).....	25
(フルスケール・警報設定値表示).....	26
(テストモード).....	27
12. 故障とお考えになる前に.....	28
13. 仕様.....	29
14. 保証について.....	30
14-1. 保証範囲.....	30
14-2. 保証適用除外.....	30
15. 検知原理.....	31
16. 用語の説明.....	32

1. はじめに

- ・このたびは、ガス検知警報装置用毒性ガス検知部KD-12D型をお買い上げいただき誠にありがとうございます。
- ・本器を正しく使用していただくために、必ずご使用前にこの取扱説明書をお読みいただき、事故防止と安全運転にお役立てください。
- ・本器は毒性ガスである一酸化炭素または硫化水素(一酸化炭素については可燃性ガスでもある)を対象としたガス検知部であり、ガスの製造所・貯蔵所、化学工場、塗装工場、発電所等において漏洩ガスを早期に検知し、そのガス濃度値を本体に表示するとともにアナログ信号として外部に出力します。
また、あらかじめ設定されたガス警報濃度に達すると本体の[ALARM]赤色ランプが点滅し、外部接点出力を作動させ一酸化炭素、硫化水素中毒を未然に防止することを目的とする機器です。
- ・ガス検知警報装置の信頼性を維持するためには、整備・点検が極めて重要です。
この取扱説明書に記載された保守点検を行ってください。

シンボルマークの説明

本器を安全に使用していただくために次のようなシンボルマークを使用しています。

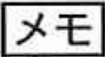
 危険	回避しないと、死亡または重傷を招く切迫した危険な状況の発生が予見される内容を示しています。
 警告	回避しないと、死亡または重傷を招く可能性がある危険な状況が生じることが予見される内容を示しています。
 注意	回避しないと、軽傷を負うかまたは物的損傷が発生する危険な状況が生じることが予見される内容を示しています。
 メモ	取扱い上のアドバイスを意味します。

2. 正しくお使いいただくために

- ・正しくお使いいただくために、この取扱説明書をよくお読みの上ご使用ください。
- ・本器をご使用になる場合は、該当するすべての法律、規定に基づいて行ってください。
- ・防爆工事の場合は、『工場電気設備防爆指針』、『ユーザーのための工場防爆電気設備ガイド』に基づいて施工して下さい。

危険

- 本製品が警報を発しましたら、直ちにガス中毒防止のために必要な処置を行なってください。
- 万一振動や衝撃によりセンサから液漏れが発生し、手、衣類等に付着した場合は、至急水洗いをしてください。目、耳等に入った場合は、応急処置として大量の水で洗い、医師の診察をお受けください。

警告

- 感電防止のため、必ず接地を行ってください。
- ガス漏れ警報があった場合は、貴社で規定されているガス漏れ時の処置を行ってください。

注意

- 配線工事および取り付け工事等、本器に関わる工事全般においては有資格者の方が『電気設備技術基準』に基づいて施工して下さい。
- 防爆工事の場合は、『工場電気設備防爆指針』、『ユーザーのための工場防爆電気設備ガイド』に基づいて施工して下さい。
- 本器の分解、改造、構造及び電気回路の変更等をしないでください。耐圧防爆構造をそこなう恐れがあります。
- 屋外に設置する場合は、必ず保護カバー(オプション品)を取り付けてください。
- 定められた法律、規則等に準拠してご使用ください。
- 他のガス(水素、NO_x、SO_x、アルコール等)も検知する場合がありますので、測定環境を考慮してご使用ください。
- センサユニットの無通電時間が長い場合、センサが安定するまでに時間がかかる場合があります。警報を発する可能性がありますので、インターロック等解除して作業を行ってください。

3. 包装内容物

- ・標準品には下記のものが付属されます。ご使用前に必ずすべて揃っている事を確認してください。
- ・作業には万全を期しておりますが万一製品に破損や欠品がございましたら、お手数ですが弊社までご連絡ください。

付属品	オプション品
検知部本体 付属品セット※ ¹ (耐圧パッキン φ12・φ13 各1個) (座金 φ11・φ14 2個) (クランプ 形状C 1個) (M5ネジ 2個) 六角レンチ(呼び径2・呼び径4 各1本)※ ² 取扱説明書※ ² 磁石スティック(MJ-1)※ ²	保護カバー (よこ型 KW-41) (たて型 KW-42) 2Bボール取付金具(PB-1) 校正キャップ(GCP-09) ガス校正キット(Z-001K) 二連球ポンプ 二連球ポンプ用キャピラリー

※¹標準では、耐圧パッキンφ12.5・座金φ12・クランプ形状Bが機器に組み込まれています。

※²六角レンチ・取扱説明書・磁石スティック(MJ-1)はご注文ごとに1セット付属されます。

警告

- 磁石スティックを本器の操作以外の用途に使用しないでください。
- 機器に磁石スティック以外の磁石類を近づけないでください。
- 磁石の吸着力により他の磁石・工具・鉄片などと吸着した場合、手を挟まれてケガをする恐れがあります。十分にお気を付け下さい。
- 金属アレルギー体質の方が磁石に触れた場合、肌が荒れたり、赤くなったりする恐れがあります。このような症状が表れた場合には、磁石に触れないようにしてください。
- 磁石は一般的に割れ易く、破面より腐食が進行します。また、その破片が目に入ったり破片でケガをしたりする恐れがあります。
- 磁石の成分が水に溶け出す場合もありますので、磁石に直接触れた水などは絶対に飲まないようにしてください。
- 磁石を心臓ペースメーカーなど電子医療機器に近づけると正常な作動を損なう恐れがあります。

注意

- 磁石を磁気テープ・フロッピーディスク・プリペイドカードなどに近づけると磁化されて使用できなくなる恐れがあります。
- 磁石をパソコンや時計などの精密機器に近づけると故障の原因になる恐れがあります。

4. 外形寸法と各部の名称

4-1. 本体各部の名称

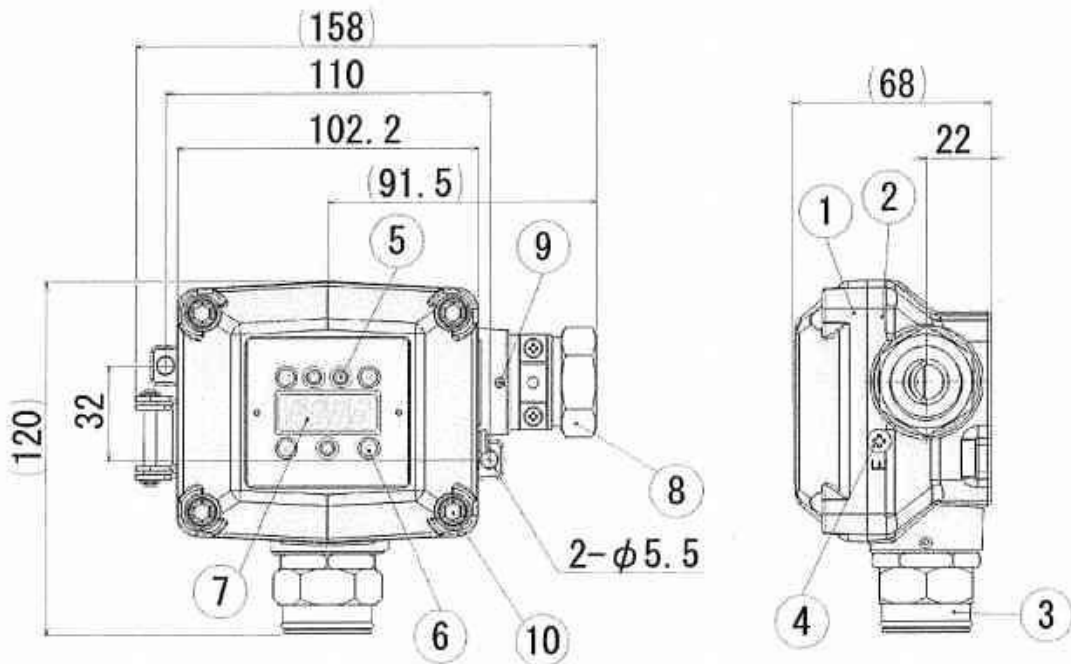

番号	名称	はたらき
①	本体ケースフタ	
②	本体ケース	
③	センサユニット	ガスセンサを内蔵しています。
④	接地端子	機器側で接地する際に使用します。
⑤	状態表示ランプ	電源(緑色)・警報(赤色)・故障(黄色)の状態を表示します。
⑥	操作部	磁石スティックを差し込んで操作・設定を行います。
⑦	表示部	ガス濃度・設定値等を表示します。
⑧	ケーブルグランド	ケーブルを固定しています。適合ネジ G3/4
⑨	六角穴付ボルト	ケーブルグランドを止めます。呼び径2の六角レンチを使用します。
⑩	六角穴付ボルト	本体ケースフタを固定します。呼び径4の六角レンチを使用します。

4-2. 表示部・操作部の名称

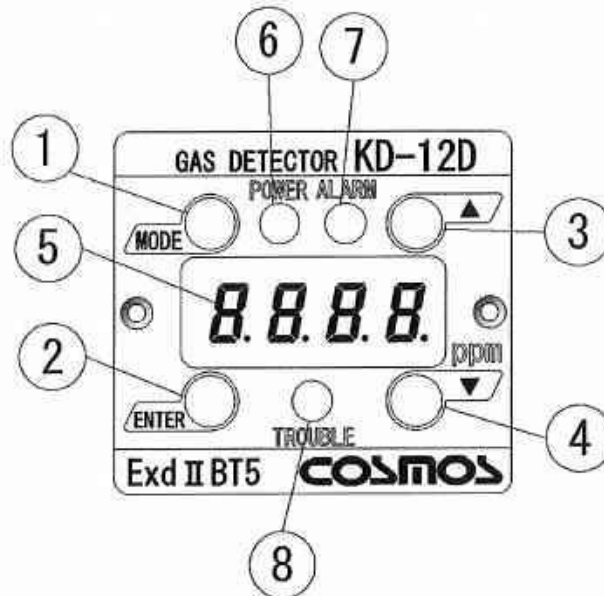

磁気スイッチ		
(磁気スイッチは、磁石スティックを差し込んで操作します。)		
番号	名称	はたらき
①	[MODE]スイッチ	調整・設定を行う時 または 操作をキャンセルする時
②	[ENTER]スイッチ	決定する時 または 操作を完了する時
③	[▲]スイッチ	調整・設定を行う時、 番号を増加させる時 または 設定値を増加させる時
④	[▼]スイッチ	番号を減少させる時 または 設定値を減少させる時

番号	名称	はたらき
⑤	表示部	ガス濃度・設定値等を表示

状態表示ランプ		
番号	名称	はたらき
⑥	[POWER]ランプ	緑色ランプ・電源状態を表示
⑦	[ALARM]ランプ	赤色ランプ・警報状態を表示
⑧	[TROUBLE]ランプ	黄色ランプ・故障状態を表示

4-3. 端子台接続部の名称

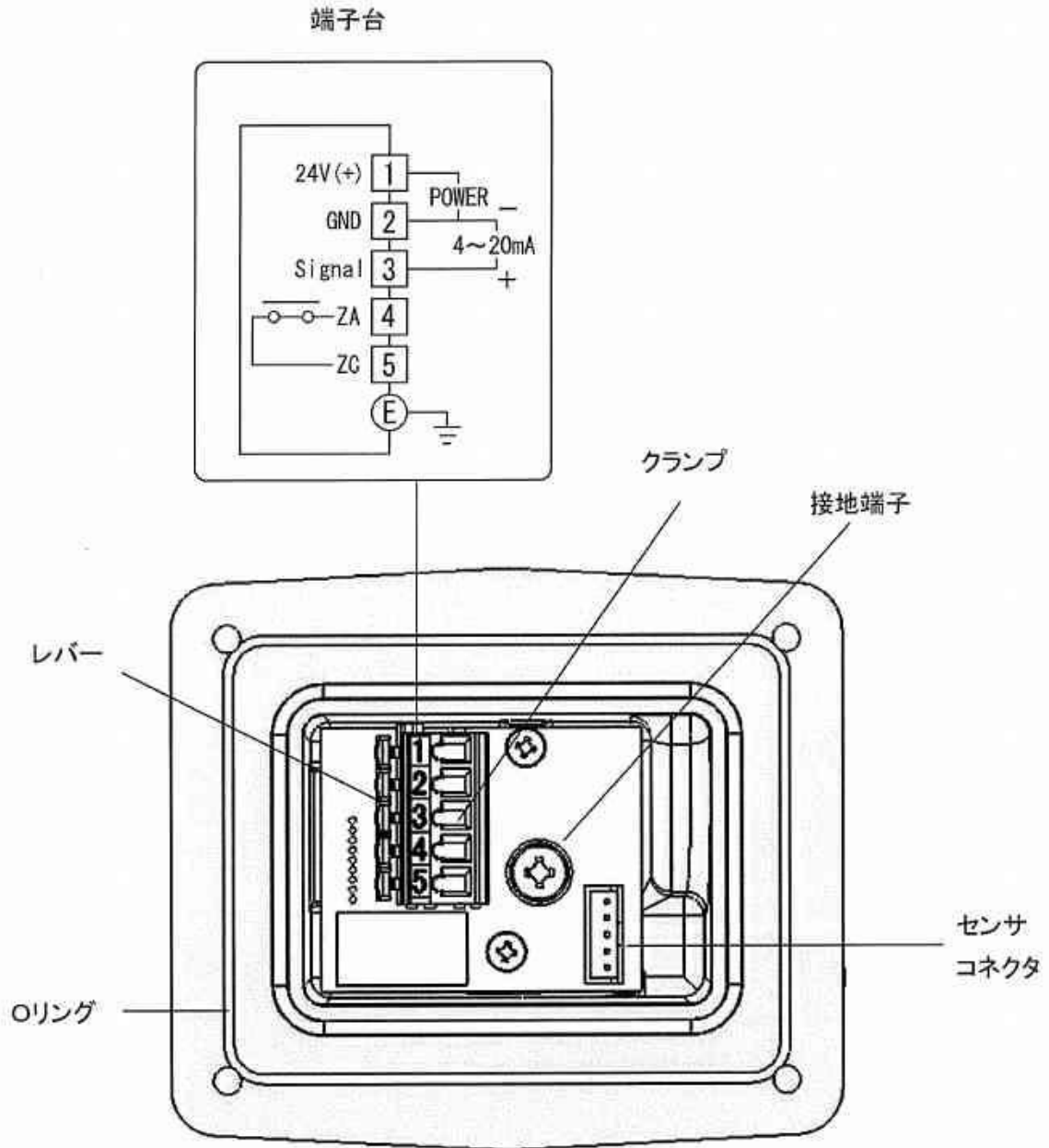

番号	名称	はたらき
1	24V(+)	電源電圧(+)
2	GND	電源電圧(-)とアナログ信号(-) [コモン]
3	Signal	アナログ信号4-20mA(+)
4	ZA	外部接点
5	ZC	
ⓔ	接地端子	機器側で接地する際に使用

5. 取り付け

5-1. 取り付け方法

注意

- 取り付け作業時、ガス検知部に傷が付かないように気を付けて下さい。傷が付くと防爆性能が損なわれます。
- 次のような場所には直接取り付けないでください。
 - ・使用温度範囲(-10℃～40℃)をこえる場所
 - ・結露するような場所
 - ・直接水がかかる場所
 - ・腐食性ガスが存在する場所
 - ・高周波や磁気が発生する装置の周辺
- ガス検知部は保守点検の容易な場所に取り付けてください。
- ガス検知部は振動のない場所に取り付けてください。
- ガス検知部は急激な温度変化のない場所に取り付けてください。
- ガス検知部には衝撃等を与えないでください。
- ガス検知部を屋外に設置する場合は、必ず保護カバー(オプション品)を取り付けてください。
- ガス検知部の取り付け高さは、検知しようとするガス(検知対象ガス)の空気との比重と重要な関連があります。必要な法規に従って取り付けてください。

・取り付け高さ

ガスの種類	取り付け高さ	記事
一酸化炭素 (空気と同程度のガス)	床上 75～150cm (センサユニット先端までの高さ)	比重・取り付け環境をよく考慮して決めてください。
硫化水素 (空気より重いガス)	床上 10cm 以下 (センサユニット先端までの高さ)	保守点検が行えるようにセンサガード先端より約7cm の空間を確保して取り付けてください。

5-1. 取り付け方法(つづき)

- ・本体の取り付けは、付属のM5ネジで壁等に固定してください。
屋外に設置する場合は、必ず保護カバー(オプション品)を取り付けてください。
2Bポールに設置する場合は、2Bポール取付金具(オプション品)で取り付けてください。
(オプション品の詳細は、P10「5-3. オプション品の取り付け」をご参照ください。)

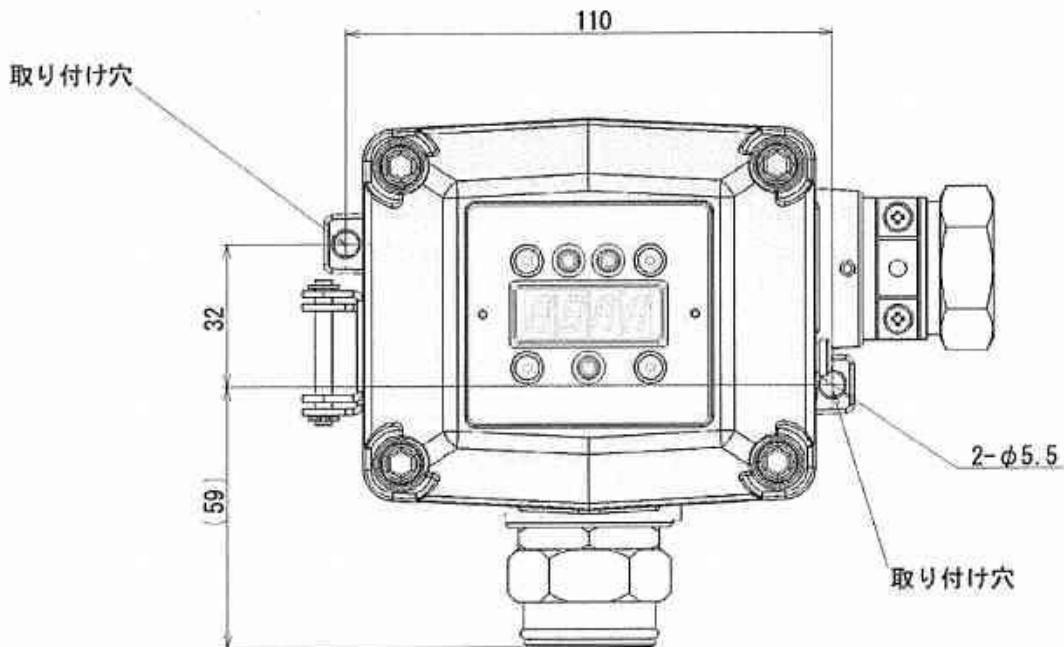

- ・本器の配線接続時およびセンサ交換時には本体ケースフタを開ける必要があります。
取り付け時には本体ケースフタを90°以上開けられる空間を確保してください。

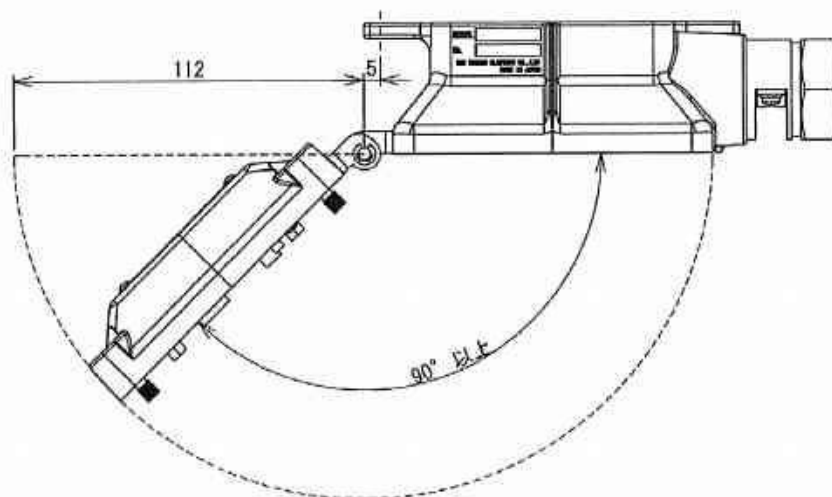

5-2. 取り付け位置の例

・本器はガスの滞留しやすい場所に取り付けてください。

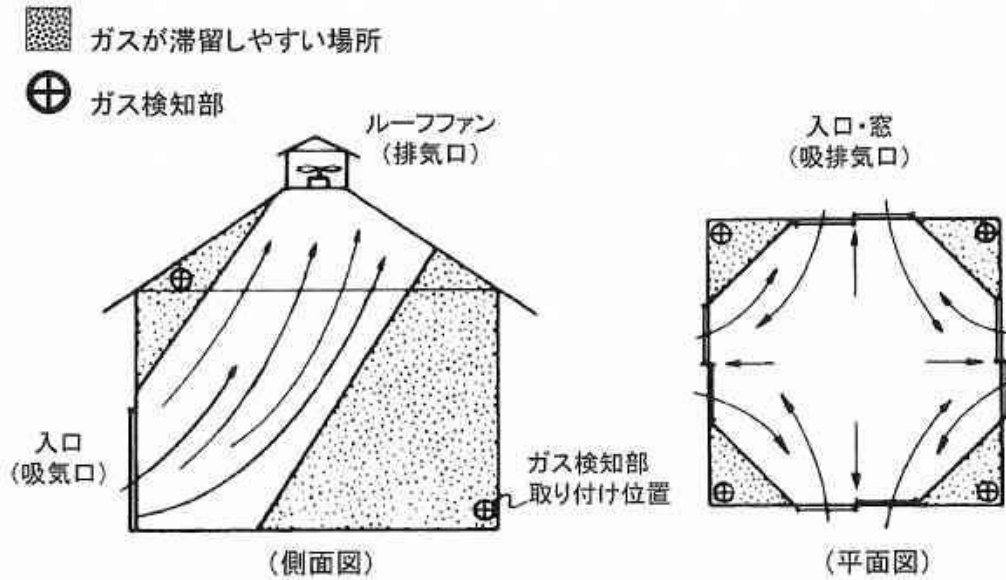

屋内取り付け位置の例

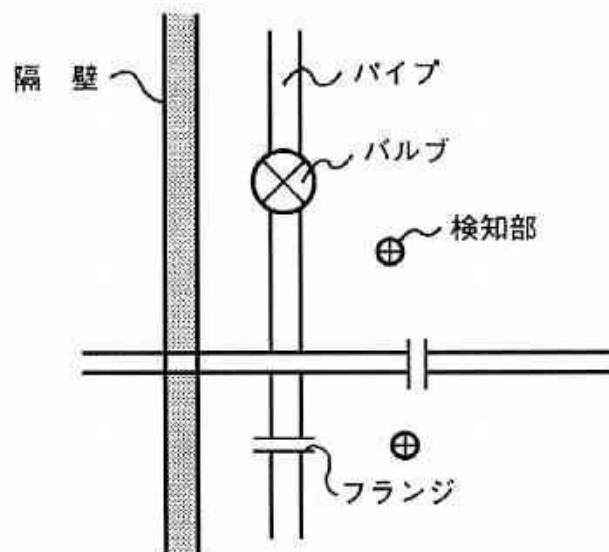

屋外取り付け位置の例

5-3. オプション品の取り付け

・保護カバー

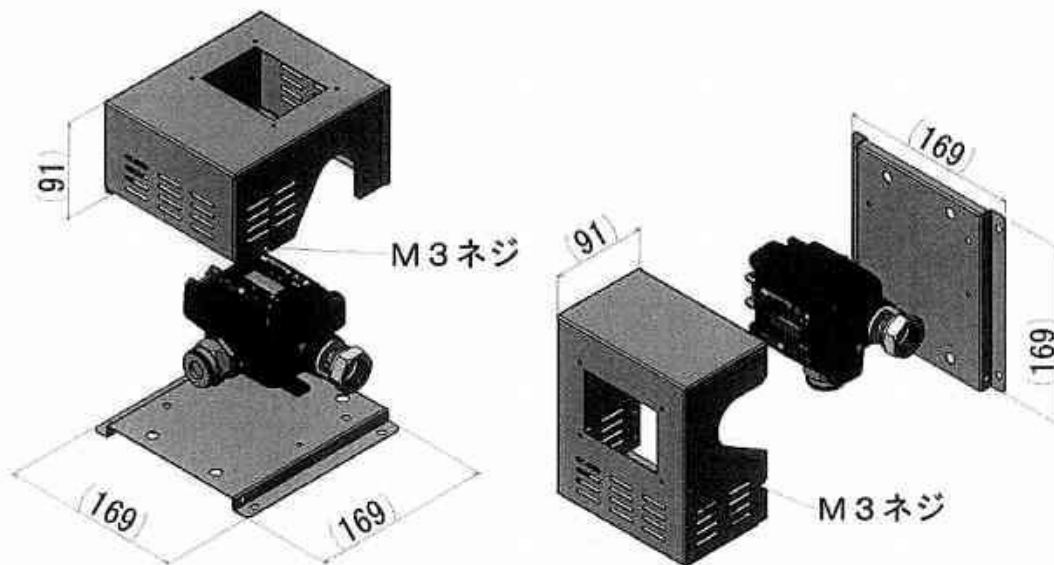

よこ型(KW-41)

たて型(KW-42)

⚠ 注意

●強風が予想される場合には、カバー一部をM3ネジ等で固定してください。

・2Bボール取付金具

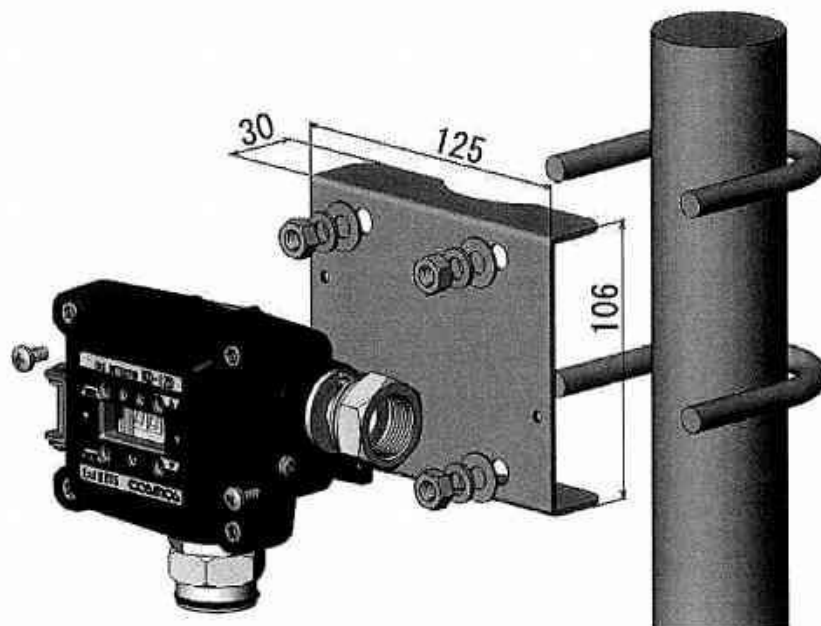

6. 配線方法

6-1. 配線工事について

・危険場所への配線は必ず耐圧防爆配線工事を行ってください。



注意

- 耐圧防爆型ガス検知部の配線工事は、必ず『工場電気設備防爆指針』、『ユーザーのための工場防爆電気設備ガイド』及び『電気設備技術基準』に基づいて電気工事を施工して下さい。

ケーブル工事

- ・ケーブルはCVV-S (1.25mm²~2.00mm²)等のシールドケーブルを使用し外傷保護のため必要に応じ銅製電線管、配管用炭素鋼管などの保護管に納めるか、金属製またはコンクリート製ダクトの保護装置に納めて敷設してください。
- ・本器の外部接点機能を使用される場合(必要芯数が5芯)は、ケーブル導体径を1.25mm²以下としてください。また外部接点機能を使用せずアナログ信号機能のみを使用される場合(必要芯数が3芯)は、ケーブル導体径を2.00mm²以下としてください。
- ・耐圧パッキン式引込方式を採用する場合にはケーブルの仕上がり外径がパッキン内径に適合するもの(下表)を使用し、爆発性ガスまたは火災の流動を防止するため、ケーブルグランドを十分に固く締め付けてください。
- ・ケーブルとケーブルの接続は極力避けるのが望ましいのですが、ケーブルの直接接続・分岐接続は耐圧防爆構造の本体ケース内で行ってください。

ケーブル 外径(φ)	パッキン	座金	クランプ形状	付属品
	内径(φ)	内径(φ)		オプション品
10~10.4	11.5	11	クランプC	オプション品
10.5	12	11		付属品
11	12	12		
11.5	12.5	12	クランプB	機器組み込み
12	13	14		付属品
12.5	13.5	14	クランプA	オプション品
13	14	14		

※標準品にはケーブル外径φ11.5に対応した『耐圧パッキンφ12.5・座金φ12・クランプ形状B』が機器に組み込まれています。

※標準品にはケーブル外径φ10.5,φ11,φ12に対応できるように『耐圧パッキンφ12,φ13各1個・座金φ11,φ14各2個・クランプ形状C 1個』が付属されています。

※ケーブル外形がφ10.5~φ12以外の場合は、上記表より対応する耐圧パッキン・座金・クランプを弊社までご用命ください。

6-2. 配線および接続

警告

- ガス検知部のフタを開ける前に、本器の電源及び本器と接続されている機器（指示計ユニット・信号変換器など）の電源を切ってください。
- 電源が通じていると着火源となる可能性があります。
- 感電防止のため、必ず接地を行ってください。

注意

- 接続する端子を間違えないように配線してください。
- 接続ケーブルは他の動力線（電力線）等とは極力離して配線してください。
- 本体ケースフタを閉めるとき、電源コードやハーネス、リング等をはさんでいない事を確認してください

電源及び信号線の配線

- ・指示計ユニットおよび信号変換器などへの電源配線は、必要に応じて専用の遮断器を設けてください。
- ・CVV-S (1.25mm²~2.00mm²)等のケーブルをご使用ください。
- ・本器に入力される電源電圧は仕様に記載されている電圧範囲内となるようにしてください。
- ・信号線の負荷抵抗は配線抵抗も含めて 300Ω 以下となるようにしてください。

6-2. 配線および接続(つづき)

メモ

- 本器が電源供給側で接地されている場合はシールドケーブルをガス検知部内の接地端子(E)に接続しないでください。
(2点接地となります)

[電源側で接地している場合の機器接続例]

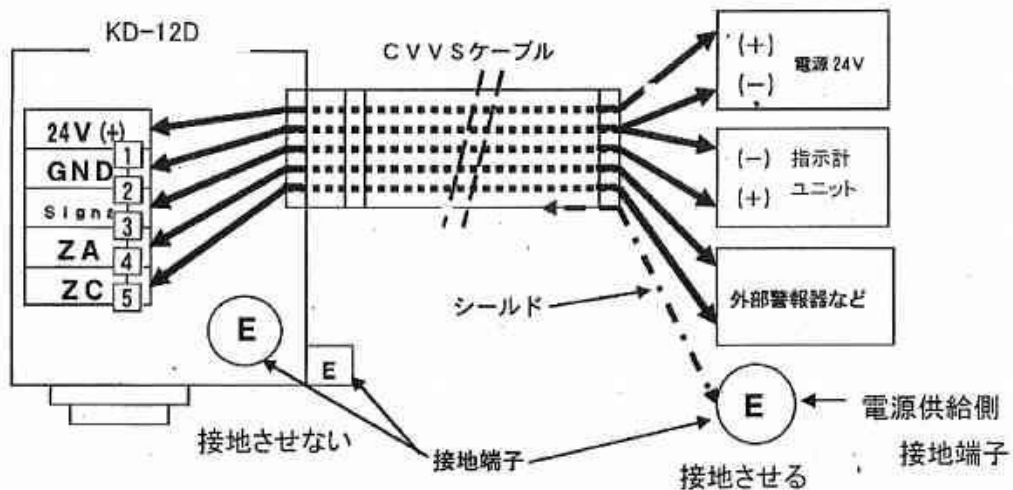

[システム構成例]

- ・検知部と指示計ユニットが一对配線の場合
- ・多数の検知部を一括監視する場合

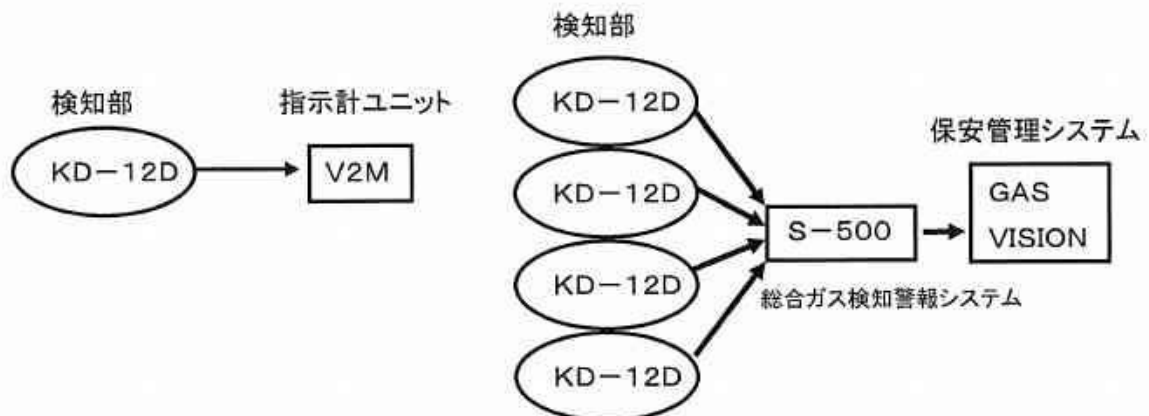

- ・詳細は各機器の取扱説明書を参照ください。

6-2. 配線および接続(つづき)

接続手順の例

- ①24Vを供給できる電源を用意します。(本器接続前には電源を入れないでください)
- ②付属品の六角レンチ 呼び径4 で機器の四隅の六角穴付ボルトをゆるめて本体ケースフタを開けます。(下記写真左)
- ③ケーブルグラウンドのネジをはずして配線用ケーブルを通してください。(下記写真右)
- ④ケーブルグラウンドのネジをしめて配線用ケーブルを固定してください。

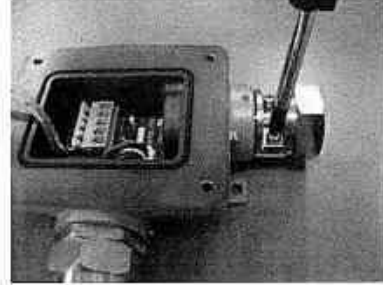

- ⑤端子台のレバーをマイナスドライバーなどで下に押し下ろします。(下記写真)
- ⑥クランプが開いた状態になりますので、リード線を挿入します。
- ⑦端子(+24V)には、電源の+極をつなぎます。
- ⑧端子(GND)には、電源の-極をつなぎます。

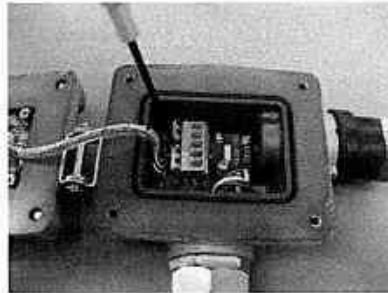

- ⑨ドライバーを戻すと、リード線が自動的に固定されます。
- ⑩電源コードが端子からはずれないことを確認すれば、電源の準備は完了です。
- ⑪必要に応じて、アナログ信号と外部接点の端子にも配線を行ってください。
- ⑫六角レンチ 呼び径4 で機器の四隅の六角穴付ボルトをしめて本体ケースフタを閉じます。

⚠ 注意

- 端子台のレバーを操作されます場合は、誤ってレバーからマイナスドライバーなどが外れないように気を付けて下さい。センサユニットのコードや基板を傷つける恐れがあります。
- 端子台のレバーを操作されます場合は、斜めに負荷が加わる操作を行わないで下さい。
- 端子台のレバーを操作されます場合は、レバーがストップ位置に達した状態以上に負荷を加えないで下さい。
- 本体ケースフタを閉めるとき、電源コードやセンサユニットのコード、リングなどをはさんでいない事を確認してください。

7. ご使用になる前に

注意

- 本器と接続されている機器（指示計ユニット・信号変換器など）の電源を入れる前に、各部の接続に間違いがないか再確認してください。特にガス検知部と指示計ユニットまたは信号変換器が、正しく接続されているか確認してください。

・ガス漏れが発生した場合

危険

- あわてず付近に火気がないことを確認してください。いかなる場合でも電気スイッチには絶対に手を触れないでください。電気スイッチのON/OFFによる火花が引火の原因になることがあります。

警告

- ガス漏れ警報があった場合は、貴社で規定されているガス漏れ時の処置を行ってください。
- ガス漏れの発生が屋内の場合、窓や扉を開いて通気をよくしてください。
- 携帯用ガス検知器でガス濃度を測定し、安全を確認しながら検知現場に入るようにしてください。

8. 起動時(初期遅延)の表示について

⚠ 注意

- 周囲にガスが存在していない事を確認してから起動してください。
- センサが安定していない場合、初期遅延終了後に外部接点が作動する可能性があります。
必要に応じて外部機器のインターロック解除作業を行ってください。
- 初期遅延中は、アナログ信号4mAが固定出力し、外部接点は作動しません。

①電源を入れると、状態表示ランプ(緑・赤・黄)と表示部がすべて点灯します。



②状態表示ランプ(緑・赤・黄)が点灯したまま

その機器の【ソフトウェアバージョン番号】



【フルスケール】



【警報設定値】

表示例

【 123】

【 100】

【 25】

が約1秒ずつ表示されます。



③その後、約2分50秒間 [POWER]緑色ランプが点滅する状態が続きます。

④POWERランプが点灯に変われば起動が完了し、ガス監視モードとなります。

メモ

- 初期遅延中は、磁石スティックでの操作はできません。
- 初期遅延は、電源を入れてから終了まで約3分間です。
- センサユニットの無通電時間が長い場合、センサが安定するまでに時間がかかる場合があります。警報を発する可能性がありますので、インターロック等解除して作業を行ってください。
- 必要に応じて、電源投入から約1週間程度の通電後、ゼロ調整とスパン調整を行ってください。調整方法はP22『11-3.校正方法』の項目をご参照ください。

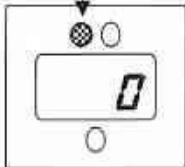
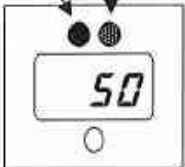
9. 各モードでの表示と動作

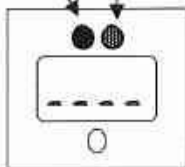
	起動時 (初期遅延)	警報設定値を越えた場合			
		ガス監視モード	テストモード	メンテナンスモード	
				ガス監視モード	テストモード
表示 内容	緑点滅 	赤点滅 緑点灯 	赤点滅 緑点灯 	赤点滅 緑点灯 	
	ガス濃度を 表示	ガス濃度を 表示	フルスケールの -10%~110%まで テスト動作可能	【 --- --- 】 ↑↓ 【 ガス濃度 】 交互表示	【 --- --- 】 ↑↓ 【 テスト値 】 交互表示
アナログ 信号 4~20mA	4mA 固定出力	ガス濃度と 相対した値を 出力	テスト値を 出力	ガス濃度と 相対した値を 出力	テスト値を 出力
接点 動作	作動しない (OFF)	作動する (ON)	作動する (ON)	作動しない (OFF)	作動しない (OFF)

10. トラブル警報

- ・本器は自己点検する機能があり、異常が発生するとトラブル警報が作動します。
- ・トラブル警報が作動した際は、下表のような表示でトラブル内容をお知らせします。
- ・トラブル警報が作動した際は、アナログ信号は約 0.9mA 以下となります。

画面表示	故障ランプ	トラブル内容	考えられる原因	対処法
E-24	黄色ランプ 点滅	電源電圧低下 エラー	供給されている電源電圧 が低下している事が考え られます。	電源電圧を確認してくだ さい。
LLLL	黄色ランプ 点滅	センサ ゼロ異常	センサ、センサコネクタが 抜けている事が考えられ ます。	センサ、センサコネクタ がしっかりと接続されて いることを確認してくだ さい。
			センサ出力が低い事が 考えられます。	機器周辺の空気にガス が介在していない状態 でゼロ調整を行なってく ださい。
E-6 E-7	ランプ消灯	ゼロ調整 エラー	機器周辺の空気にガス が介在している可能性が 考えられます。	周辺の空気状態を確認 したあと、再度ゼロ調整 を行ってください。
E-4 E-5	ランプ消灯	スパン調整 エラー	調整のためにかけている ガス濃度を間違えている 可能性が考えられます。	ガスの種類・濃度を確認 したあと、再度スパン微 調整を行ってください。 ガスの種類・濃度が適 切な場合はスパン粗調 整を行ってください。

・上記以外の画面表示となっている場合はP28『故障とお考えになる前に』記載の表でお調べください。

・表に記載している対処法の通り処置しても正常動作に復帰しない場合、または症状が表に記載されていない場合はお手数ですが弊社までご連絡ください。

・調整、設定中に意図していないモードに入り込んでしまった場合、操作を中断し、システム管理者などに問い合わせを行ってください。

11. 保守点検と操作方法

11-1. 日常点検と定期点検

・日常点検とは、お客様に行っていただく点検です。定期点検は弊社にて行います。

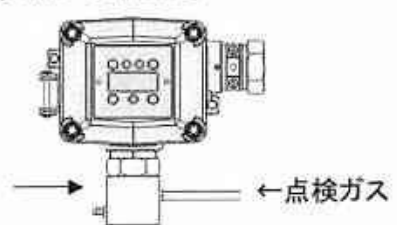
	頻度	点検項目	点検内容
日常点検	1ヶ月に 1回以上	目視点検	<ul style="list-style-type: none"> ・状態表示ランプ(電源 緑)の点灯 ・ガス濃度表示ランプの濃度表示の有無 ・フレームアレスタ(金網)の目詰まりの有無 ・フレームアレスタの腐食の有無 ・本体の腐食の有無 ・取り付けネジの腐食の有無 異常が見つかった場合、交換をしてください
	2~3ヶ月に 1回以上	実ガスによる 警報動作点検	校正キャップを用いて点検ガスを流し、動作確認をしてください。 詳しい点検方法は校正治具セット(別売品)の説明書を参照してください。 <div style="text-align: center;">  </div>
		ガス検知部の 周辺状況	ガス検知部の周辺にガスの拡散を遮るような物がないか確認してください
定期点検	1年に 1回以上	弊社にご依頼ください	

・実ガスによる点検は、オプション品を使用してください。

定期点検のお願い

ガス検知警報装置の信頼性を維持するためには、整備・点検の励行が極めて重要です。機器を性能良く正常動作させるためには実際のガスを使用し、注意深く点検・校正作業を実施する必要があります。弊社とメンテナンス契約を結んでいただき、定期的な点検を継続していただくようお願いいたします。

11-2. センサ交換方法

センサの保証期間は6ヶ月、有効期限は1ヶ年です。有効期限を過ぎたものは寿命ですので交換してください。

警告

- センサの交換を行う前に、必ず指示計ユニット、信号変換器、本体機器の電源を切ってください。電気が通じていると着火源となる可能性があります。
- 機器電源を入れる前に、センサ、センサコネクタがしっかりと接続されていることを確認してください。センサと本体機器が正確に接続されていない場合、ガス検知しません。

注意

- センサの種類によっては機器の設定データを書き換える必要があります。センサの交換作業は弊社メンテナンス社員もしくは、メンテナンス講習を受講された方が行って下さい。
- センサ交換時にセンサが安定していない場合、外部接点機能を使用されていると、接点が作動する可能性があります。必要に応じて外部機器のインターロック解除作業を行ってください。
- センサケースフタの焼結金網にゴミ、ほこり等が詰まってないことを確認し、金網を清掃してから取り付けてください。
- センサは落下させる、投げるなど乱暴にあつかわないように注意してください。センサの液漏れ・異常の原因となる可能性があります。

メモ

- 使用済みのセンサは弊社にご返却願います。
- センサを交換した場合、校正作業を行なってください。
- 交換して間もなくのセンサでは、安定するまでに時間がかかる場合があります。その場合は、センサが安定するまで通電をした後に、ゼロ調整とスパン調整を行ってください。
- ガス濃度調整は必ず、ゼロ調整・スパン調整の順で行ってください。
- エラーが表示された場合は『10.トラブル警報』の項目をご参照ください。

センサ交換方法(つづき)

- ①本体機器の電源を切ります。
- ②センサケースフタを矢印方向に回してはずします。(下記写真左)
- ③センサを下方向に抜き取ります。(下記写真右)

この際、センサケースフタ内部にフィルタとパッキンが残っている場合がありますので、一緒に取り除いてください。



- ④交換するセンサの付属されているピンをはずします。(下記写真左)
- ⑤フィルタとパッキンをかぶせます。(下記写真右)

このとき、フィルタ表面の網目模様が外側にくるようにしてください。



- ⑥センサを本体機器に接続します。(下記写真左)

この際、センサのピンと挿し込む穴の位置を十分確認しながら作業を行ってください。

- ⑦最後に、センサケースフタを閉じます。(下記写真右)

この際、焼結金網にゴミ、ほこり等が詰まっていないか確認し、金網を清掃してから取り付けてください。

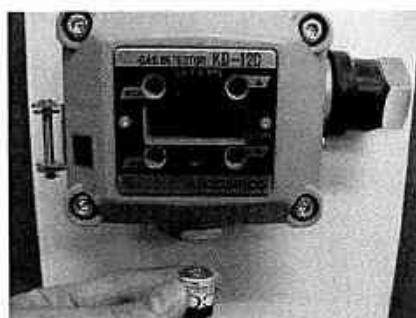

11-3. 校正方法

・メンテナンスモード

⚠ 注意

- ガス濃度が警報設定値以上になっても外部接点が作動しないモードです。
メンテナンスモードは【- - - -】が出ている間は状態を保持し、下記①～④の操作・電源OFFまたは8時間経過によって解除できます。

- ①ガス監視モードで、本体[MODE]スイッチを押したあとに本体[▲]スイッチを約2秒以内に磁石スティックで押します。
- ②【CAL. .】と表示されたあと【. . 0】と表示されます。
(起動が完了した状態で何も操作をしていない場合)
- ③磁石スティックで本体[▲]スイッチまたは[▼]スイッチを押し【. . 0】に合せます。



- ④本体の[ENTER]スイッチを押して実行します。

- ⑤実行したあとに
【 - - - - 】
↓
【 ガス濃度 】

が交互に表示されれば、メンテナンスモードに設定完了です。

- ⑥完了すると自動でガス監視モードにもどります。
- ⑦【- - - -】が出ている間は、メンテナンスモードが実行しています。
- ⑧上記①～④の操作、電源OFFまたは8時間経過によって解除できます。

・磁石スティックを使用しての操作、設定は磁石が強力なため注意して行ってください。
詳細は、P3『3. 包装内容物』をご参照ください。

・ゼロ調整

- ・外部接点が作動する可能性があるため、必要に応じて『メンテナンスモード』に設定してください。

メモ ゼロ調整は周囲にガスのない状態で行ってください。

- ①ガス監視モードで、本体[MODE]スイッチを押したあとに本体[▲]スイッチを約2秒以内に磁石スティックで押します。
- ②【CAL.】と表示されたあと【. . . 0】と表示されます。
(起動が完了した状態で何も操作をしていない場合)
- ③磁石スティックで本体[▲]スイッチまたは[▼]スイッチを押し【. . . 1】に合せます。



- ④本体の[ENTER]スイッチを押して実行します。

- ⑤実行したあとに

【2Err.】
↓
【. . . 0】
↓
【Good】

と表示されれば、ゼロ調整は完了です。

- ⑥完了すると自動でガス監視モードにもどります。

- ・エラーが表示された場合は、P18 『10.トラブル警報』の項目をご参照ください。
- ・磁石スティックを使用しての操作、設定は磁石が強力なため注意して行ってください。
詳細は、P3『3. 包装内容物』をご参照ください。

・スパン粗調整

・[E- 4][E- 5]が表示された場合、行ってください。

注意

- スパン粗調整は外部接点が作動する可能性があります。
必要に応じてスパン粗調整を行う前に『メンテナンスモード』に設定してください。または外部機器のインターロック解除作業を行ってください。
- 調整は弊社メンテナンス社員もしくは、メンテナンス講習を受講された方が行って下さい。

- ①機器に対応する点検ガスをかけます。
- ②ガスを十分安定させます。
- ③ガス監視モードで、本体[MODE]スイッチを押したあとに本体[▲]スイッチを約2秒以内に磁石スティックで押します。
- ④[*CAL.*]と表示されたあと[. . . 0.]と表示されます。
(起動が完了した状態で何も操作をしていない場合です。
例、ゼロ調整をしたあとなら[. . . 1.]と表示されます。)
- ⑤磁石スティックで本体[▲]スイッチまたは本体[▼]スイッチを押し[. . . 7.]に合せます。
- ⑥本体の[ENTER]スイッチを押して実行します。
- ⑦[*Scr. . .*]と表示されたあと、現在のガス濃度が表示されます。
- ⑧磁石スティックで本体[▲]スイッチ・本体[▼]スイッチを押し、実際にかけているスパンガスの濃度に近い値に機器の表示を合せます。
- ⑨機器の表示をスパンガスの濃度に近い値に合せたら、本体の[ENTER]スイッチを押して実行します。
- ⑩[*Good*]と表示されれば、スパン粗調整は完了です。
- ⑪完了すると自動でガス監視モードにもどります。
- ⑫ガスパックを外してください。

メモ

スパン粗調整だけでは正確に調整が行われていないので、スパン粗調整を行った後はスパン微調整を行ってください。

- ・エラーが表示された場合は、P18 『10.トラブル警報』の項目をご参照ください。
- ・磁石スティックを使用しての操作、設定は磁石が強力なため注意して行ってください。
詳細は、P3『3. 包装内容物』をご参照ください。

・スパン微調整

メモ スパン微調整を行う前には必ずゼロ調整を行ってください。

⚠ 注意

- スパン微調整は外部接点が作動する可能性があります。
必要に応じてスパン微調整を行う前に『メンテナンスモード』に設定してください。または外部機器のインターロック解除作業を行ってください。
- 調整は弊社メンテナンス社員もしくは、メンテナンス講習を受講された方が行って下さい。

①機器に対応する点検ガスをかけます。

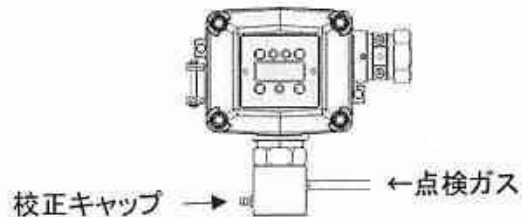

②ガスを十分安定させます。

③ガス監視モードで、本体[MODE]スイッチを押したあとに本体[▲]スイッチを約2秒以内に磁石スティックで押します。

④[*CAL*]と表示されたあと[. . .]と表示されます。

(起動が完了した状態で何も操作をしていない場合です。

例、ゼロ調整をしたあとなら[. . .]と表示されます。)

⑤磁石スティックで本体[▲]スイッチまたは本体[▼]スイッチを押し[. . .]に合せます。

⑥本体の[ENTER]スイッチを押して実行します。

⑦[*5F*]と表示されたあと、現在のガス濃度が表示されます。

⑧磁石スティックで本体[▲]スイッチまたは本体[▼]スイッチを押し、実際にかけているスパンガスの濃度に機器の表示を合せます。

⑨機器の表示を実際にかけているスパンガスの濃度に合せたら、本体の[ENTER]スイッチを押して実行します。

⑩[*Good*]と表示されれば、スパン調整は完了です。

⑪完了すると自動でガス監視モードにもどります。

⑫ガスバックを外してください。

・[*E-4*][*E-5*]が表示された場合、スパン粗調整を行ってください。

・エラーが表示された場合は、P18『10.トラブル警報』の項目をご参照ください。

・磁石スティックを使用しての操作、設定は磁石が強力なため注意して行ってください。

詳細は、P3『3. 包装内容物』をご参照ください。

・フルスケール・警報設定値表示

・表示のみで変更はできません。

- ①ガス監視モードで、本体[MODE]スイッチを押したあとに本体[▲]スイッチを約2秒以内に磁石スティックで押します。
- ②【CAL. .】と表示されたあと【. . .0】と表示されます。
(起動が完了した状態で何も操作をしていない場合です。
例、ゼロ調整をしたあとなら【. . .1】と表示されます。)
- ③磁石スティックで本体[▲]スイッチまたは本体[▼]スイッチを押し【. . .4】に合せます。
- ④本体の[ENTER]スイッチを押して実行します。



- ⑤実行したあとに

【 F.5.dP. 】



【 F.5. . . 】



【フルスケール】



【 AL. . . 】



【 警報設定値 】

と表示されますので、フルスケールと警報設定値を確認することができます。

- ⑥フルスケールと警報設定値を表示したあと自動でガス監視モードにもどります。

・磁石スティックを使用しての操作、設定は磁石が強力なため注意して行ってください。
詳細は、P3『3. 包装内容物』をご参照ください。

・テストモード

・テスト値を加減しその値でテスト動作させるモードです。

⚠ 注意

●テストモードは外部接点が作動する可能性があります。

必要に応じてテストモードを行う前に『メンテナンスモード』に設定してください。または外部機器のインターロックの解除作業を行ってください。

- ①ガス監視モードで、本体[MODE]スイッチを押したあとに本体[▲]スイッチを約2秒以内に磁石スティックで押します。
- ②【CAL. .】と表示されたあと【. . .0】と表示されます。
(起動が完了した状態で何も操作をしていない場合です。
例、ゼロ調整をしたあとなら【. . . /】と表示されます。)
- ③磁石スティックで本体[▲]スイッチ(本体[▼]スイッチ)を押し【. . .0】に合せます。



- ④本体の[ENTER]スイッチを押して実行します。
- ⑤実行したあとに

【0.050】



【テスト値】

が表示されます。フルスケールの-10%~110%まで濃度値としてテスト動作が可能です。

[フルスケールが 100ppm の機器は-10ppm~110ppm までテスト動作が可能です。]

- ⑥磁石スティックで本体[▲]スイッチまたは本体[▼]スイッチを押して点検したい濃度に合わせてください。数値を合わせるだけでテスト動作を行います。
動作範囲外に設定すると【LLLL】や【HHHH】が表示されます。
- ⑦終了するには[ENTER]スイッチか[MODE]スイッチを押してください。
テストモードを終了します。
- ⑧[ENTER]スイッチで終了した場合、テストを行った値を記憶します。
[MODE]スイッチで終了した場合、前回記憶した値が残ります。

・磁石スティックを使用しての操作、設定は磁石が強力なため注意して行ってください。
詳細は、P3『3. 包装内容物』をご参照ください。

12. 故障とお考えになる前に

- ・修理を依頼される前に、もう一度次の点をお調べください。下表の通り処置しても正常動作に復帰しない場合、または症状が下表にない場合はお手数ですが弊社までご連絡ください。
- ・調整・設定中に意図していないモードに入り込んでしまった場合、操作はせずに、システム管理者などに問い合わせてください。

症状	考えられる原因	処置	参照ページ
電源を入れても電源・緑色LEDが点灯しない	配線の接続が完全ではない	配線を確認し接続し直してください	P12、13 配線および接続
故障・黄色LEDが点滅し、エラーが表示されている	E-24 低電圧状態	電源電圧を確認してください	
検知ガス濃度値が-----とガス濃度値の交互点滅表示を繰り返している	設定がメンテナンスモードになっている	設定をガス監視モードに戻してください	P22 メンテナンスモード
警報接点出力が出ない	設定がメンテナンスモードになっている	設定をガス監視モードに戻してください	P22 メンテナンスモード
	配線の接続が完全ではない	配線を確認し、接続し直してください	P12、13 配線および接続
	警報点の設定が違っている	警報設定を確認してください	P26 フルスケール・警報設定値表示
アナログ信号が変化しない	設定がテストモードになっている	設定をガス監視モードに戻してください	P27 テストモード
表示が HHHH と数値の交互点滅表示を繰り返している	センサ出力が高い	フルスケールを超える高濃度のガスがかかっています。周囲環境を確認してください	
表示が LLLL と数値の交互点滅表示を繰り返している	センサコネクタが抜けている	センサコネクタがしっかりと接続されていることを確認してください	P6 端子台接続部の名称
	センサ出力が低い	機器周辺の空気にガスが介在していない状態でゼロ調整を行ってください	P23 ゼロ調整
調整・設定の操作が出来ない	初期遅延時に操作している	3分間の初期遅延を待ってから操作してください	P16 起動時(初期遅延)の表示について

13. 仕様

対応センサ原理	定電位電解式
サンプリング方式	拡散式
検知対象ガス	CO(一酸化炭素), H ₂ S(硫化水素)
検知範囲	(仕様による)
ガス濃度表示	LEDディスプレイ デジタル4桁表示
警報設定値	(仕様による)
警報作動精度	同一条件下にて警報設定値の±30%
警報遅れ	警報設定値濃度の1.6倍のガスにて60秒以内
警報表示	<ul style="list-style-type: none"> ・ガス警報(1段のみ) 赤LEDランプ点滅 ・トラブル警報(センサゼロ低下,電源電圧異常,内部EEPROM通信異常) 黄LEDランプ点滅
外部出力	ガス濃度アナログ信号 <ul style="list-style-type: none"> ・DC4~20mA (電源のマイナスと共通) ・トラブル警報時は0.9mA以下 ・アナログ信号の負荷抵抗は配線抵抗も含め300Ω以下とすること ガス警報接点(1段のみ) <ul style="list-style-type: none"> ・1a無電圧接点/自動復帰 ・定格負荷 AC250V0.5AまたはDC30V0.5A(抵抗負荷)
防爆性能	Exd IIB T5
適合ケーブル	ケーブル外径(φ10~13mm) <ul style="list-style-type: none"> ・5芯(電源,ガス濃度アナログ信号,ガス警報接点)の場合 CVV-S 1.25mm² ・3芯(電源,ガス濃度アナログ信号)の場合 CVV-S 2 mm²または 1.25mm²
使用温度湿度範囲	<ul style="list-style-type: none"> ・温度 -10~40℃ ・湿度 30~85%RH 急激な温度・湿度の変化のないこと、及び結露しないこと
使用電源	DC24V ±20%
消費電力	最大1.2W
寸法	W158×H120×D68mm(突起部を除く)
重量	約1.3kg
取り付け方法	壁掛式

上記仕様は改良のため予告なしに変更される場合があります。ご了承ください。
お客様個別の仕様書がある場合は別途、納入仕様書をご覧ください。

14. 保証について

このたびは弊社製品をお買い上げいただき誠にありがとうございます。正常な使用状態で保証期間中に万一異常を生じた場合には、下記の記載内容により保証させていただきます。

14-1. 保証範囲

本器の保証期間はご購入日より1ヶ年です。センサの保証期間は6ヶ月です。
保証期間内に、取扱説明書、仕様書に沿った正常な取り付け方法、ご使用状態で万一故障した場合には、保証書の記載内容に基づいて修理いたします。詳しくは保証書をご覧ください。

14-2. 保証適用除外

本器を使用されるにあたって、本器の使用目的に沿わない使用をされた場合および取扱説明書に記載されている内容をお守りいただいていない場合は、弊社は一切その保証を負いかねます。

15. 検知原理

定電位電解式

定電位電解式は目的成分ガスの電解反応のみを選択的に行い、その際に生ずる電解電流を取り出して測定する方法です。

ガスセンサは電極と電解液、ポテンシオスタット回路の 3 つにより構成されており、電極はガス透過性膜(ガスは通すが電解液は通さない)に触媒を溶着したものです。作用電極上では酸化反応、対極上では還元反応が起こり、外部回路に電流が流れます。このときに発生する電流を測定することによって一酸化炭素のガス濃度を知ることができます。また、反応を選択的に、かつガス濃度に比例させて起こさせるために、作用電極の電位を照合電極によって検知し、電解反応中は、ポテンシオスタット回路により作用電極の電位を一定に保ちます。

一酸化炭素の電解反応について説明すると以下の様になります。

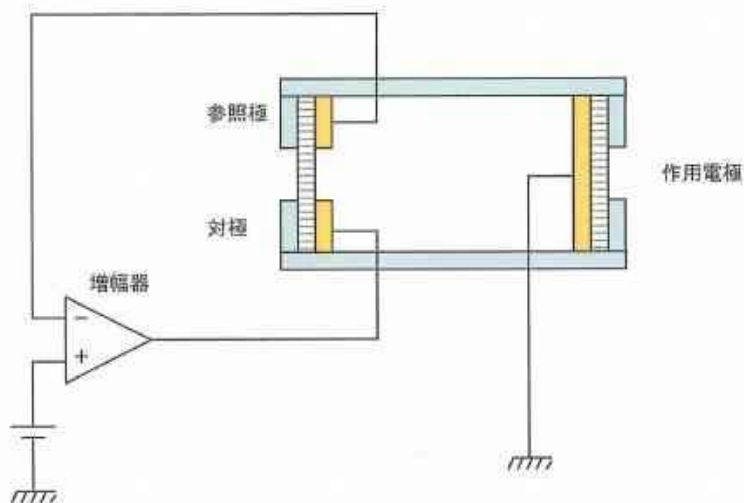
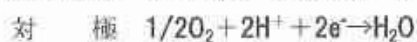
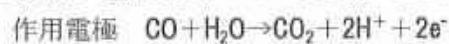

16. 用語の説明

ガス検知部:ガス濃度を検知して電気信号に変換するユニット。

拡散式:ガスを検知する箇所にガス検知部を設置し、ガスの対流拡散によりガスを検知する方法。

耐圧防爆構造:全閉構造で容器内部で爆発性ガスの爆発が起こった場合に、容器がその圧力に耐え、かつ外部の爆発性ガスに引火する恐れがないようにした構造。

検知対象ガス:ガス濃度を検知し、指示もしくは警報する場合、その対象となるガス。

検知範囲:ガス濃度を指示し、警報することができる検知対象ガスの濃度範囲。

使用温湿度範囲:ガス検知警報器の使用上、性能および機能を維持できる温度および湿度の範囲。

保守点検:機器が、要求された機能を果たせる状態を維持するための作業。

点検ガス:ガス検知警報器の目盛校正に用いるガス。

危険場所:工場その他の事業所において、爆発または火災を生ずるために十分な量の爆発性ガスが、空気と混合して危険雰囲気を生成しているか、あるいは生成する恐れのある場所の事で、いわゆるガス蒸気危険場所を示す。

非危険場所:電気設備を設置する場所で、通常および異常な状態において危険雰囲気生成の可能性がないとみなされる場所。

危険雰囲気:爆発性ガスと空気が混合し、爆発限界内にある状態の雰囲気。

T L V:許容濃度『Threshold Limit Value』の略語。

有毒ガス等が空気中に存在する職場で、1日8時間程度の作業を日々継続しても、健康に全く障害を及ぼさない濃度の限界。

一部産業用ガス検知警報器工業会著『ガス検知警報器用語検知管式ガス測定器用語』より引用

・この取扱説明書を紛失した場合

万一この取扱説明書を紛失した場合は弊社下記最寄りの支社または営業所までご連絡ください。
有償にて送付いたします。

代理店・販売店



新コスモス電機株式会社

本社	■〒532-0036	大阪市淀川区三津屋中2-5-4	TEL(06)6308-2111(代)
東日本支社	■〒105-0013	東京都港区浜松町2-6-2(藤和浜松町ビル3F)	TEL(03)5403-2703(代)
西日本支社	■〒532-0036	大阪市淀川区三津屋中2-5-4	TEL(06)6308-2111(代)
中部支店	■〒461-0004	名古屋市東区葵3-15-31(住友生命千種第2ビル5F)	TEL(052)933-1680(代)
札幌営業所	■〒060-0005	札幌市中央区北五条西6-2-2(札幌センタービル20F)	TEL(011)231-1101(代)
仙台営業所	■〒983-0852	仙台市宮城野区榴岡4-12-7(ティエヌビルディング4F)	TEL(022)295-6061(代)
新潟営業所	■〒950-0855	新潟市東区江南6-2-1(ヨシックスビル)	TEL(025)287-3030(代)
静岡営業所	■〒422-8062	静岡市駿河区稲川3-1-20(ハギワラビル2F)	TEL(054)288-7051(代)
北陸営業所	■〒920-0065	金沢市ニツ屋町8-1(アーバンユースフルビル2F)	TEL(076)234-5611(代)
広島営業所	■〒730-0851	広島市中区榎町9-4	TEL(082)294-3711(代)
九州営業所	■〒812-0013	福岡市博多区博多駅東3-1-1(NORITZビル5F)	TEL(092)431-1881(代)
北関東出張所	■TEL(048)643-1223(代)		千葉出張所 ■ TEL(043)209-1650(代)
西東京出張所	■TEL(042)680-7918(代)		神奈川出張所 ■ TEL(045)473-6451(代)
京滋出張所	■TEL(077)526-8222(代)		姫路出張所 ■ TEL(079)225-8965(代)
岡山出張所	■TEL(086)456-5200(代)		徳山メンテナンス出張所 ■ TEL(0834)22-6352(代)